

■ハイビジョンサイズ(16:9)

型	スクリーンサイズ (W)×(H)	上黒 (X)	ケース外形 寸法(A)	取付穴 推奨ピッチ(B)	重量
80	1771 × 996	500(最大)	2060	1200以上	8.9
90	1192 × 1121	500(最大)	2281	1300以上	10.7
100	2214 × 1245	500(最大)	2503	1400以上	11.2
110	2435 × 1370	500(最大)	2724	1600以上	12.9
120	2656 × 1494	500(最大)	2945	1700以上	14.2

■NTSCサイズ(4:3)

型	スクリーンサイズ (W)×(H)	上黒 (X)	ケース外形 寸法(A)	取付穴 推奨ピッチ(B)	重量
80	1626 × 1219	500(最大)	1915	1200以上	8.3
100	2032 × 1524	500(最大)	2321	1400以上	10.9
120	2438 × 1829	500(最大)	2727	1700以上	13.2

単位=Kg/mm

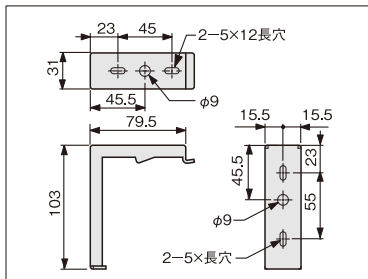

標準付属品：セッティングブラケット

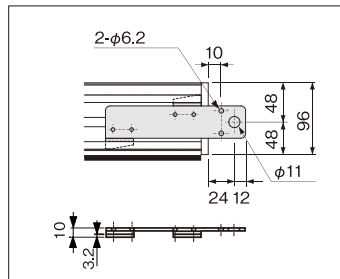

オプション：シーリングマウントブラケット

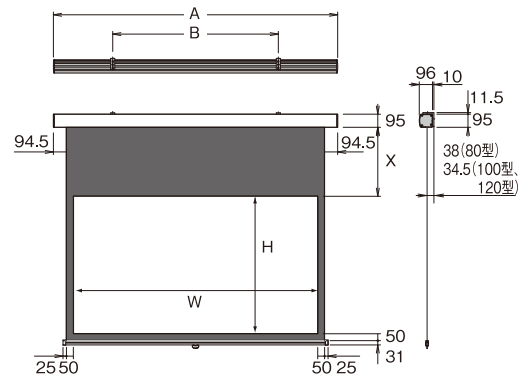

■ハイビジョンサイズ(16:9)

型	スクリーンサイズ (W)×(H)	下マスク巾 (X)	外形寸法 (A) (B)	重量
80	1771 × 996	600(最大)	2060 1819	14.1
100	2214 × 1245	350(最大)	2503 1819	16.7

単位=Kg/mm

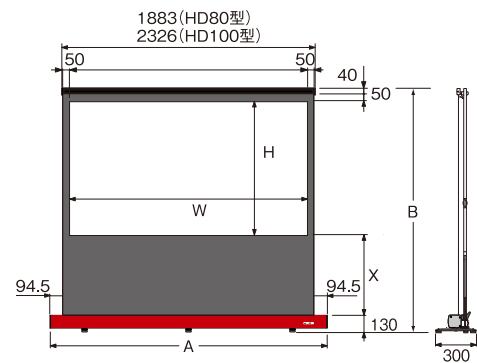

■ハイビジョンサイズ(16:9)

型	スクリーンサイズ (W)×(H)	下マスク巾 (X)	外形寸法 (A) (B)	重量
80	1771 × 996	610(最大)	1943 1786	8.4

単位=Kg/mm

