

外寸	W920*D800*H (1663)
主要部材	アルミ押し出し成型材 STKR 50*50*2.3 t 他
可動域	傾斜角度 ±5度
キャスト	車径 100 (材質:エラストマ)
テーブル	W550*D350*t15
重量	約35kg

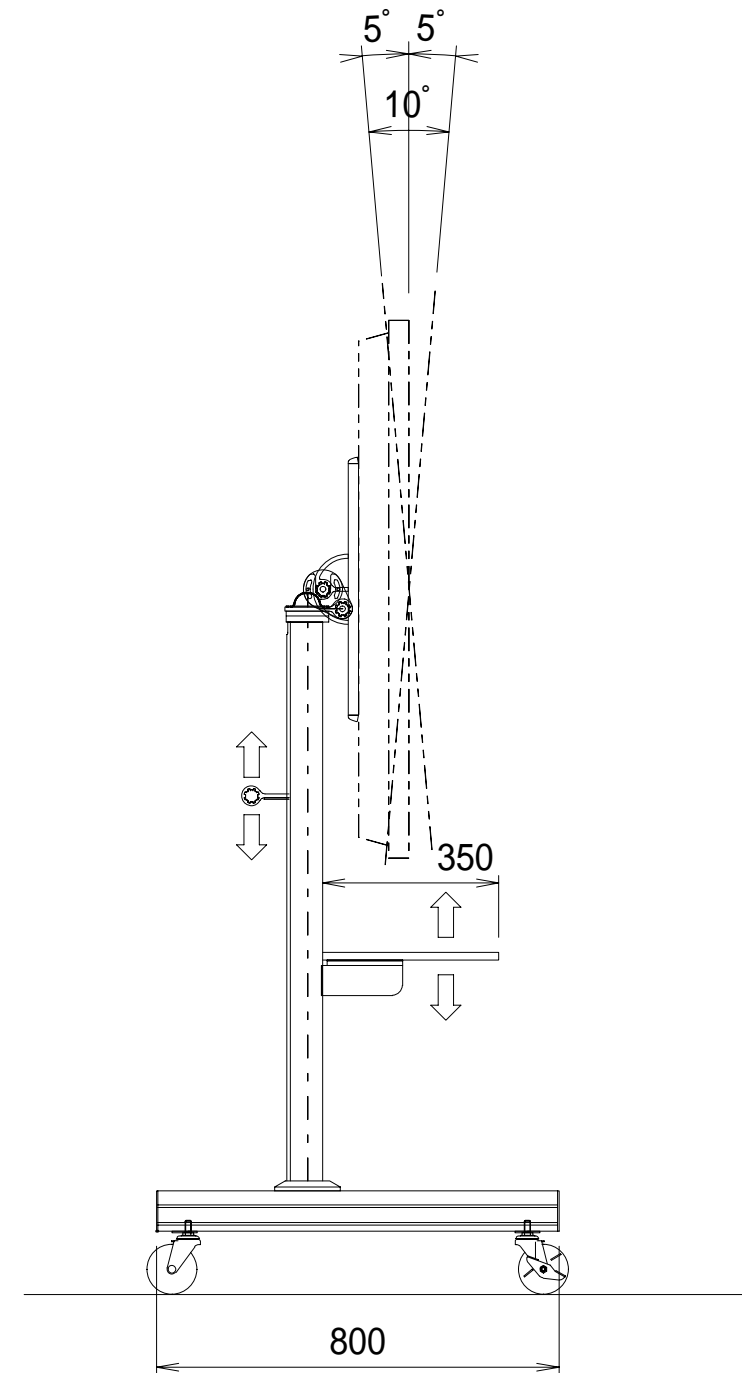
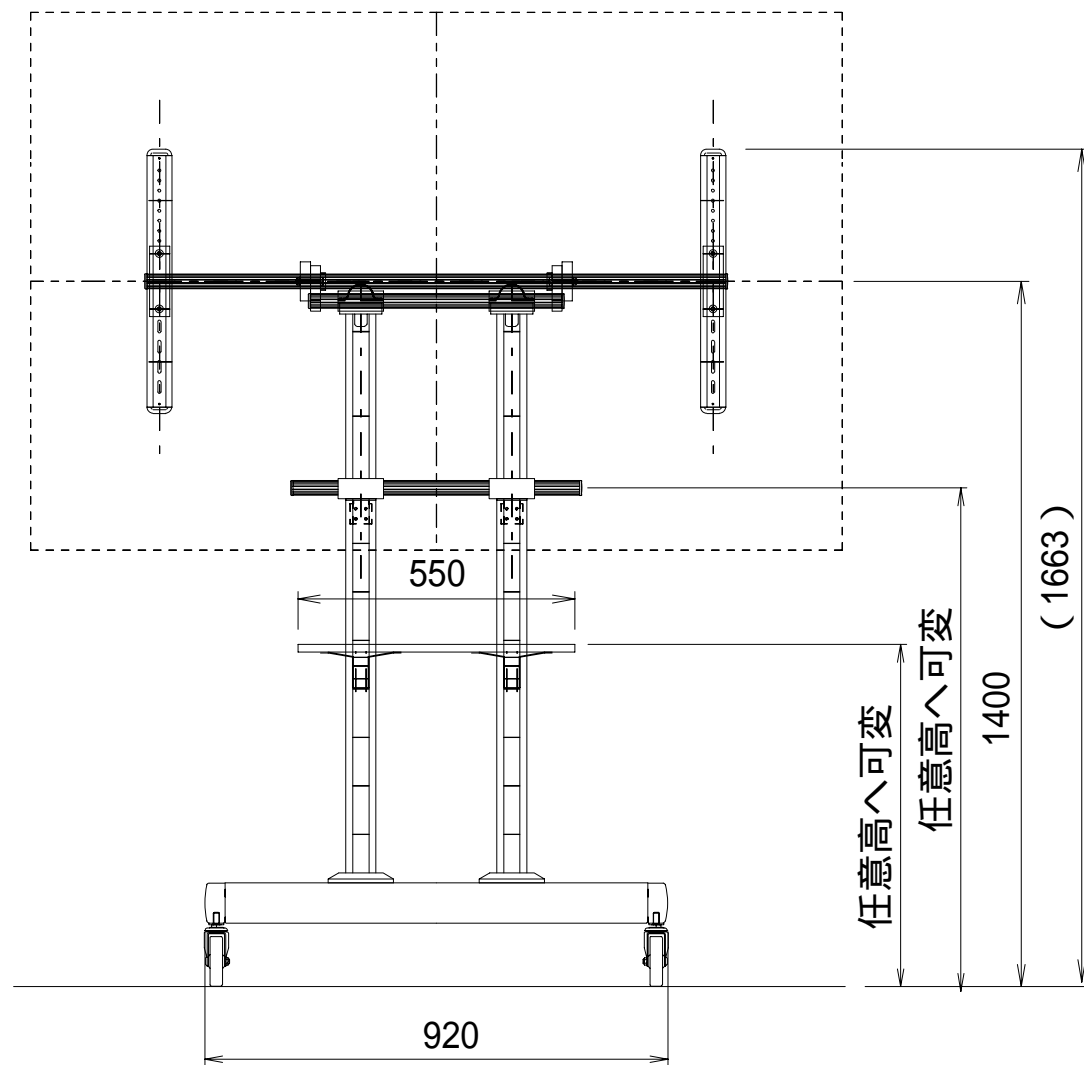

株式会社 キクチ科学研究所

DATE 09.09.10
SCALE 1/15 UNIT mm

DRAWN BY 白崎明彦
PART No. A J i 1 0 E

TITLE SFDS-1400W
外観仕様図