

MALIBU Stewart BY KIKUCHI

スプリングローラー型スクリーン（MSR） 代理店（施工業者）様用 設置説明書

このたびはキクチプロジェクションスクリーンをお買いあげいただきましてまことにありがとうございました。
お求めのプロジェクションスクリーンを正しく使っていただくため、お使いになる前に必ずこの「設置説明書」
をよくお読みください。お読みになったあとは大切に保存してください。

スクリーンを正しく利用し、人や財産への損害を未然に防止するため、使い方や設置の仕方を誤ったときに生じる、危害や、
損害の程度により次の絵表示で区分し、説明しています。

安全上 ご注意

下記のマークのある注意事項及び、指示内容に関しては、必ずお守りください。



警告

この表示の欄は「死亡または重傷などを負う可能性が想定される」内容です。



注意

この表示の欄は「傷害を負う可能性または物的損害のみが発生する可能性が想定される」
内容です。



このような絵表示は、気をつけていただきたい「注意喚起」内容です。



このような絵表示は、してはいけない「禁止」内容です。



このような絵表示は、必ず実行していただきたい「強制」内容です。

スプリングローラー型スクリーン（小型）寸法図

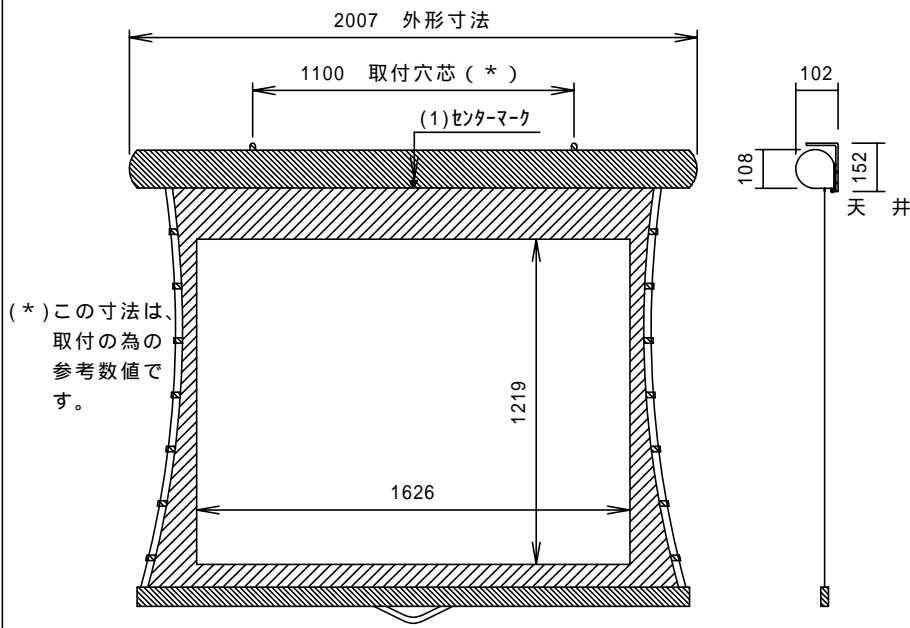

重量 = 11.7Kg

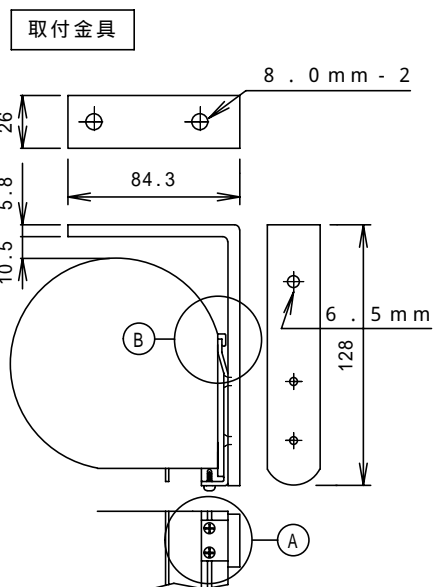

スクリーン取付方法



警告

スクリーンを設置する壁や天井は、少なくとも200Kgの重量を支えられる下地が必要です。強度が心配な場合は、必要に応じて補強してください。



注意

天井取付に際し、下記の方法は絶対しないでください。



禁止

- ・ ボードアンカーのみによる施工
- ・ ALCアンカーによる吊り下げ
- ・ 天井裏Mバーへ直接重荷をかける施工

壁取付に際し、下記の方法は絶対しないでください。





禁止

- ・ ボードアンカーのみによる施工

付属品

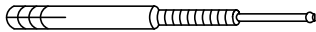
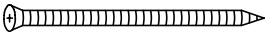
下記の設置用部品が付属しています。

 M 6 コンクリートアンカー	2 本
 木ネジ	4 本
 平ワッシャー	4 枚
 M 6 ナット	2 個

スクリーン取付方法



取付前に、スクリーン本体から取付金具を、取りはずして下さい。
(左図(A)の鍋頭ネジをゆるめますと、取りはずせます。)

合板の天井または壁に設置する場合

・取付金具の穴に木ネジを差し込み、しめつけます。

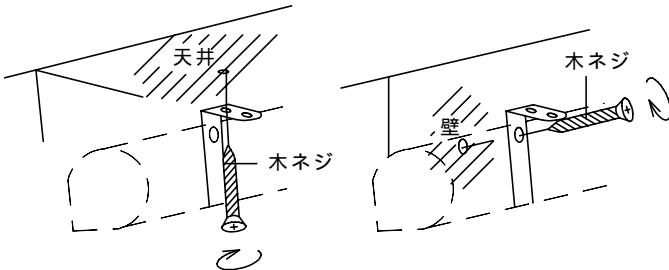

コンクリートの天井または壁に設置する場合

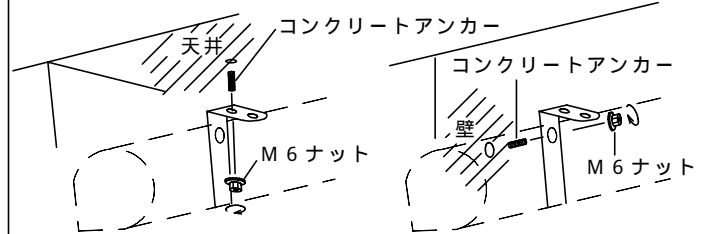

スクリーン本体の取付方

取付完了の取付金具間に、ケースセンターと合わせる為の目安として、取付金具中心を、紙テープ等でマークして下さい。

スクリーン本体を平行に持ち取付金具側のL型に飛び出している部分に、本体側の(C)部に(左図(B))を合わせ、入れ込んで下さい。

が完了しましたら、取付金具間の中心とケース下面のセンターマークを合わせ、下面スリット(D)部に(A)部の鍋頭ビスを入れ固定して下さい。

⚠ スクリーン本体は必ず、2名左右に分かれて持って下さい。

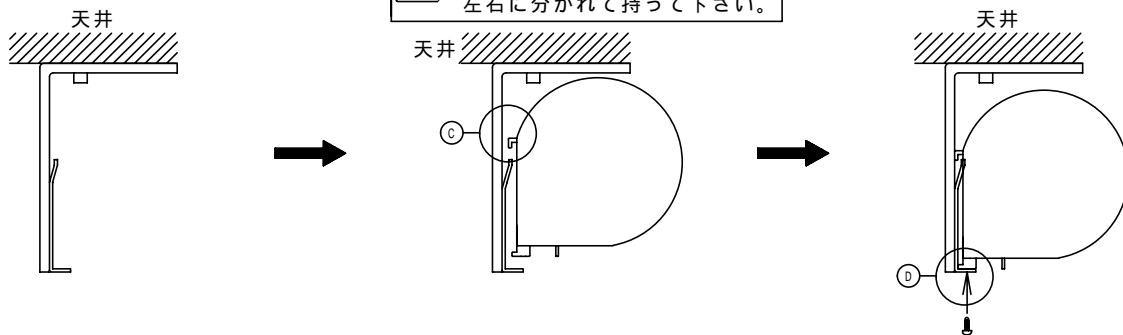

コンクリートの天井または壁に設置する場合

1. 壁または天井に径6.4mmのドリルで深さ55~60mmの穴をあけます。

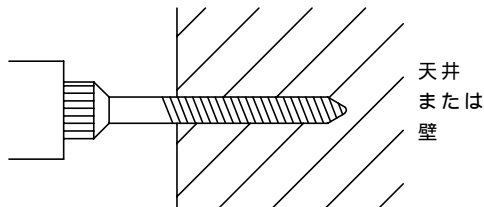

3. コンクリートアンカーを穴に差し込みます。

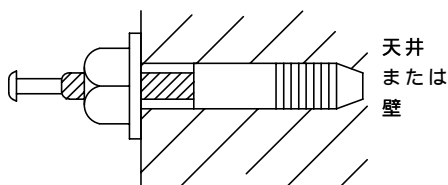

2. コンクリートアンカーのネジ部にM6ナットをつけます。この時、ネジ山が3~4山(3~4mm)M6ナットの頭から出る様にします。

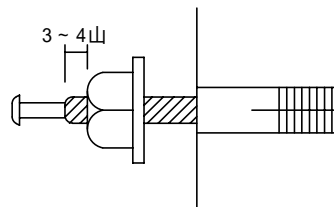

4. ピンの頭がネジ部分にあたるまで、ピンを打ち込みます。打ち終わったらM6ナットを取りはずします。

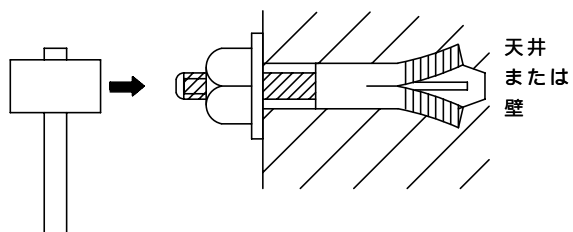



注意

スクリーン面は反射性能を特別に強力にするために、反射表面は特殊な構造になっています。傷がつくと、映写効果を損なうことがありますので、次のことに充分注意して、丁寧にお取り扱いください。

使用上のご注意

スクリーン面に手をふれないでください。



禁止

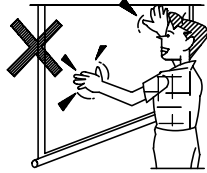

ケースは絶対にあけないでください。故障のときはお買い上げの販売店にご相談ください。



分解禁止

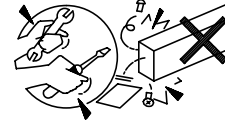

スクリーン面に文字などを書かないでください。スクリーン面に書かれたものは、筆記用具の種類を問わず消すことができません。



禁止

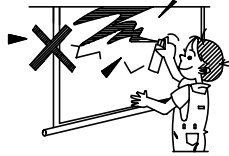

禁止

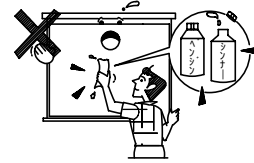

ケースやスクリーンにぶらさがったりしないでください。破損したり、落下してけがの原因となることがあります。



禁止

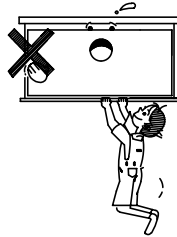

お手入れのしかた

ケースの汚れは柔らかい布で軽くふき取ってください。汚れがひどいときは水でうすめた洗剤にひたした布を絞ってふき取り、乾いた布で仕上げてください。



スクリーン面のほこりをとるときは乾いた布でふくか、柔らかいブラシで払ってください。

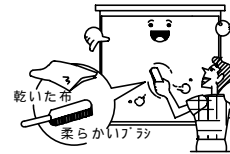

KIKUCHI

KIKUCHI SCIENCE LABORATORY, INC.

株式会社 キクチ科学研究所

〒161 東京都新宿区下落合3-12-35

TEL.(03)3952-5131(代) FAX.(03)3953-0051