



お台場セガ東京ジョイポリス(ワイルドジャングル) ©SEGA 2000

アミューズメントの機能をもっと、楽しく、面白く。そして、リアルに。

## ベストクリエイション 1

ベストプラン&ソリューション「東京ジョイポリス」

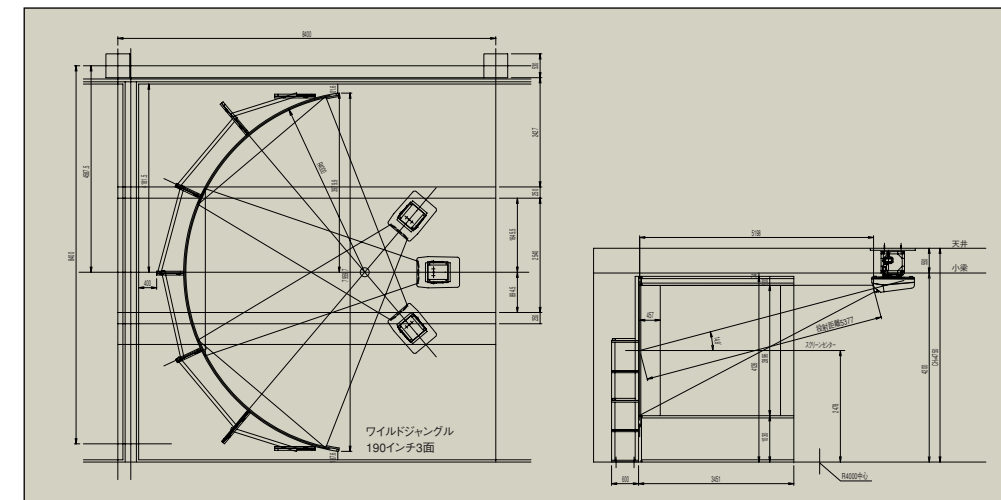

### ■環境

- ・ジャングル探検アトラクションの映像用スクリーンとして設置。
- ・ライドに乗った観客の視野全体を映像で満たす事を目的とした。

### ■設計

- ・プロジェクターとスクリーンの位置関係をベストポジションで設計。
- ・圧倒的な迫力の世界に観客を引き込んでしまう事を狙い、180°視野のシリンダリカルスクリーンを設置。

### ■特徴

プロジェクター3面で構成されたスクリーンはどの位置から見ても均一な映像を得るために、ホワイトマット生地を使用し、180°の視野を確保するためにR4000でワイド11m×高さ2.9mの巨大な映像空間を実現しました。観客は視野の中の映像に完全に包まれ、まさに、ジャングルを探検しているという没入感を体験できます。

キクチは数多くのシリンダリカルスクリーンを手掛けてきました。

ベース素材はソフトスクリーン生地もしくは、アルミ板を採用し、それらはコスト、精度、大きさ等のファクターから選択しています。

ソフトスクリーン生地はコストパフォーマンスが高く設置や移設が比較的簡単にでき、スクリーン生地も様々なものが選択できます。

また、アルミパネルは曲率精度を飛躍的に高めました。精密さを要求されるシミュレーションに適し、大きさも制限がありません。アルミパネル同士の繋ぎ目は特殊なバテと研磨で処理しシームレスを実現しています。表面処理もコンテンツに合わせ様々なゲイン、コントラストから選択できます。

アミューズメントの機能をさらに高めるためのベストプランとソリューションの例がここにあります。KIKUCHIの遊び心がカタチになりました。